



**AZULIMA**

AZULMARMOL-REVESTIMENTOS, LDA.

2019

FORMATOS E TIPOS . CORES LISAS

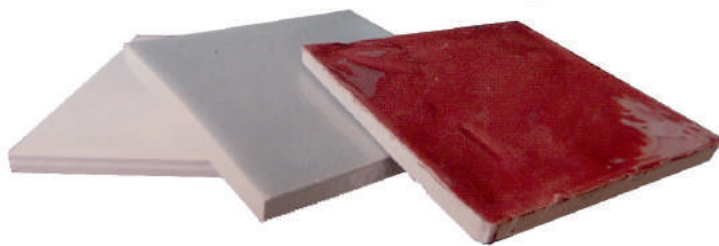

I-prensado

E-extrudido

M-manual

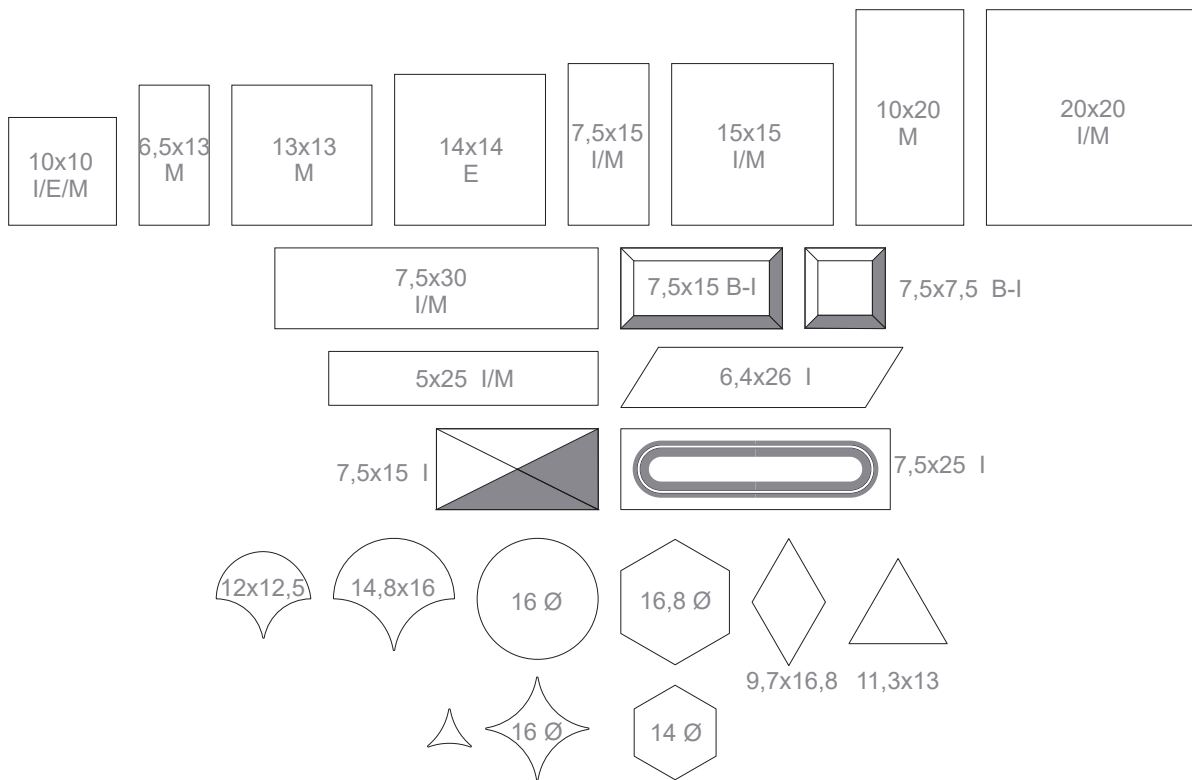

Remates e Roda-Pés (I) / Trims and Skirtings (I)

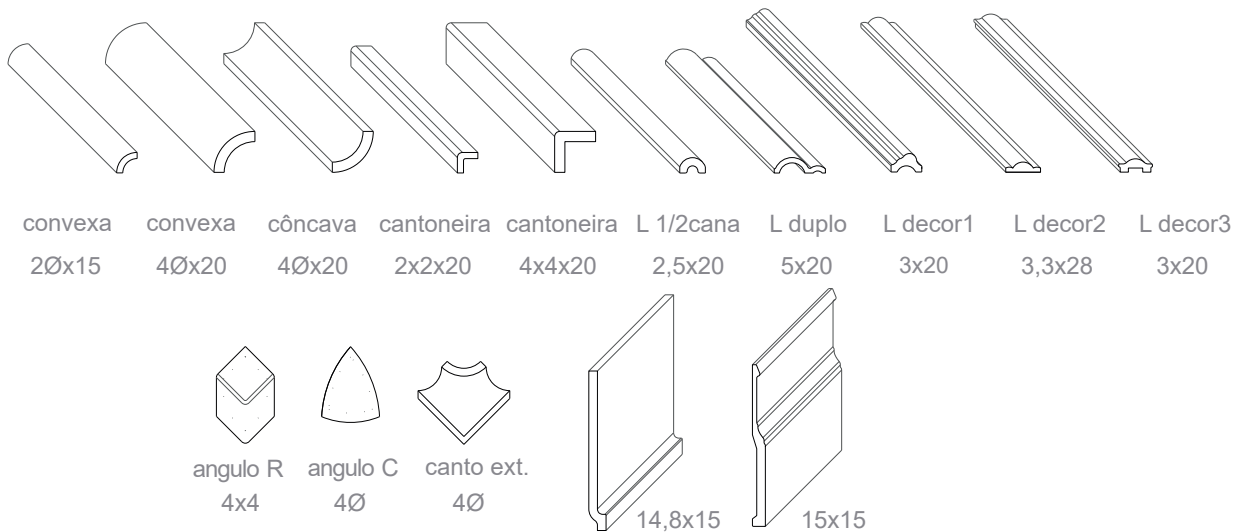

## AZULEJO

A AZULIMA foi criada em finais de 1991, tendo como objectivo principal a comercialização dos Azulejos decorativos pintados à mão, da Cerâmica Constância.

Foi o primeiro show-room da cidade do Porto a promover e a vender, exclusivamente azulejos artísticos pintados à mão.

Pela formação e experiência adquirida ao longo destes anos, na área da azulejaria artística, a AZULIMA foi convidada a fazer a coordenação e aplicação dos painéis de azulejos figurativos da Estação de General Torres (no ano de 1992) em Vila Nova de Gaia e da estação de Contumil (no ano de 1993-94) no Porto. Em finais de 1995 a AZULIMA fez também a coordenação e assentamento dos painéis de azulejos no Aeroporto Internacional de Macau, da autoria do pintor Eduardo Nery.

A AZULIMA forneceu algumas estações do metropolitano da cidade do Porto e executou e forneceu os painéis para o restauro do Fortaleza de S. Miguel, em Luanda.

Mais recentemente, executou, e coordenou a aplicação do painel, da autoria da artista Joana Vasconcelos, que “veste” agora a fachada lateral do edifício do restaurante “Steak'nShake”, no largo do Moinho de Vento no Porto.

Respondendo a novas exigências do mercado e às solicitações dos clientes particulares e profissionais, a AZULIMA diversificou a sua actividade, procurando produtos complementares dos Azulejos.

É assim que surgem outras gamas de produtos, como os mosaicos hidráulicos, pastilha de vidro, tijoleiras rústicas de fabrico artesanal e mármore, que se encontram disponíveis para consulta no nosso website.

A Reabilitação é outra das áreas a que a AZULIMA tem dedicado especial atenção, sendo responsável por uma área considerável de fachadas recuperadas em diferentes cidades, com especial relevo no Porto.

Com o aparecimento de diversos programas de incentivos, visando a recuperação do património edificado, a AZULIMA tem procurado ter disponível, para o mercado da reabilitação, materiais adequados para a recuperação interior e exterior.

Quanto a objectivos e filosofia de actuação, a AZULIMA vai continuar a apoiar os Gabinetes de Arquitectura e Engenharia, as Câmaras Municipais (Reabilitação Urbana), os Construtores e Particulares e também as Escolas de Arquitectura e Centros de Formação.

Vamos continuar a privilegiar a venda de produtos de qualidade e sempre que possível certificados,



“Mural pintado à mão, lg. Moinho de vento, Porto (artista plástica Joana Vasconcelos)”



Paleta - Cores Lisas

Branco / White



Amarelo - Laranja - Castanho / Yellow - Orange - Brown

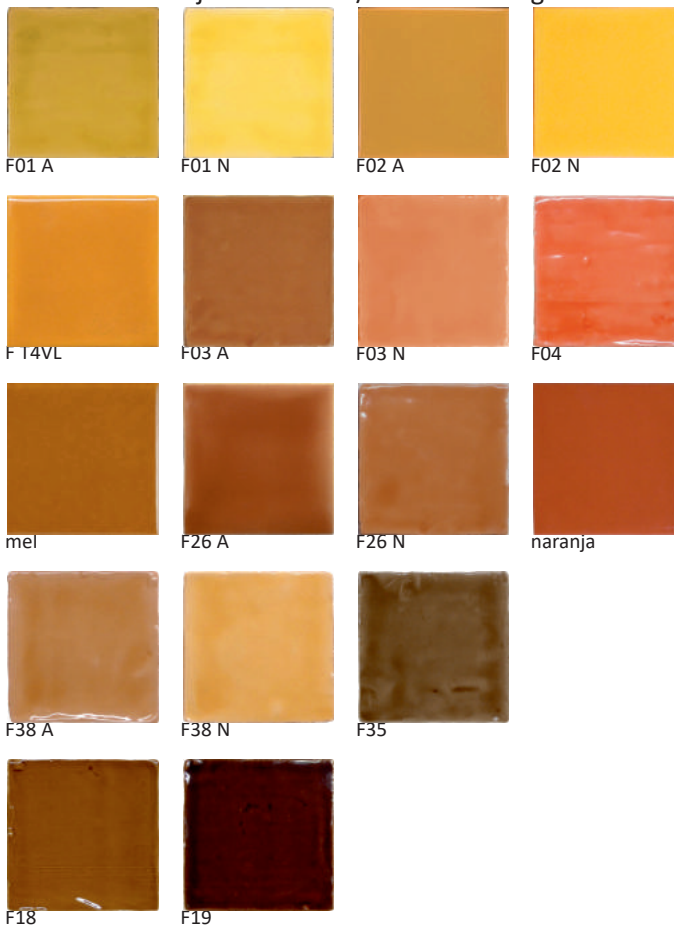

Rosa - Roxo / Pink - Purple

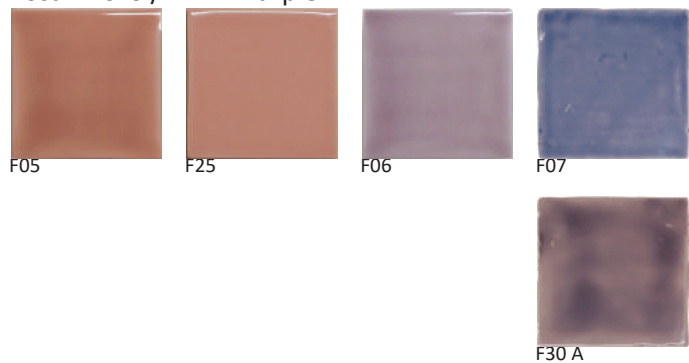

Bordeaux - Vermelho / Red

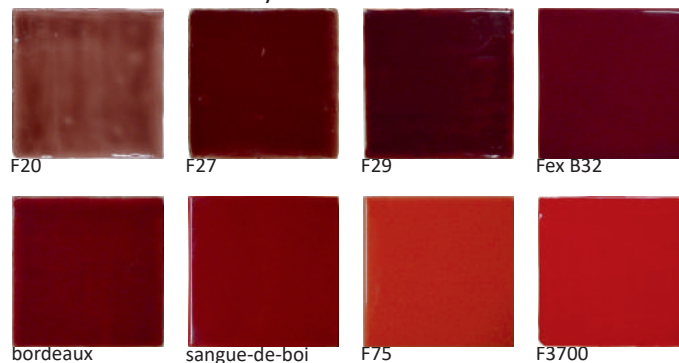

## Paleta - Cores Lisas

## Azul / Blue

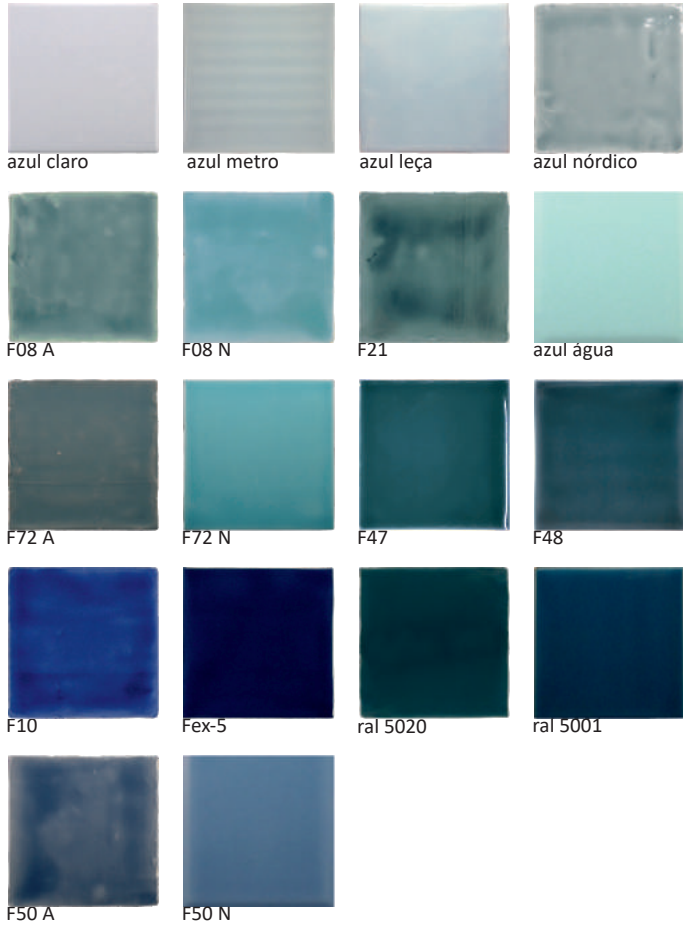

## Verde / Green

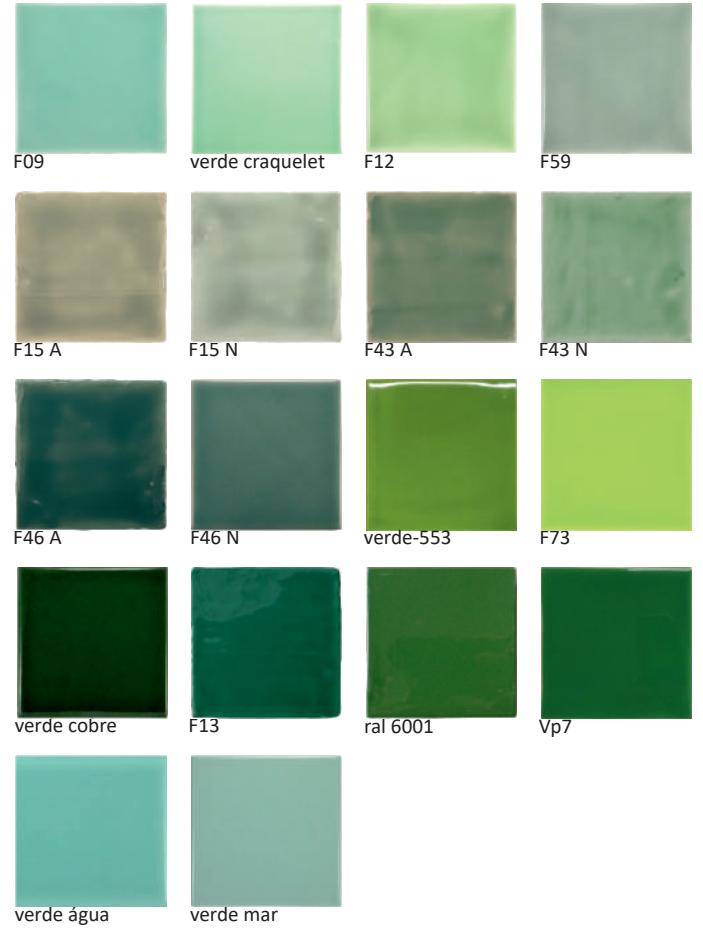

## Cinzento / Grey

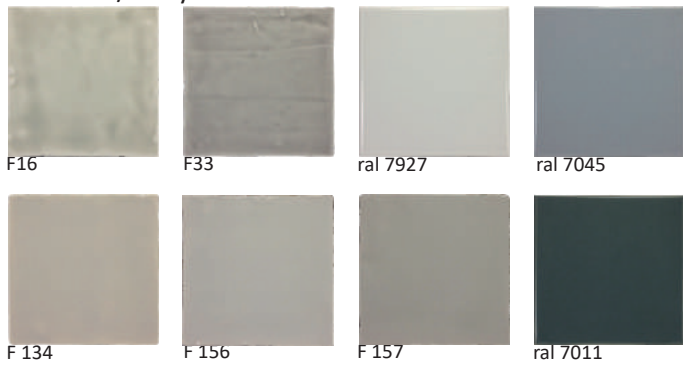

## Metálicas - Preto / Metal - Black

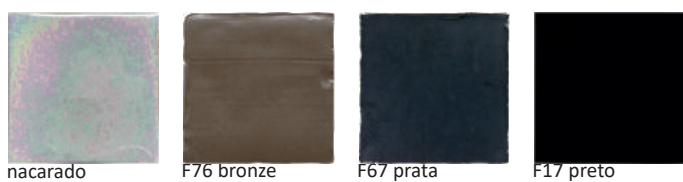





Apartamentos S. Paulo55, rua de S. Paulo, Lisboa (atelier Rebelo de Andrade)



OASRN, rua Álvares Cabral, Porto (atelier NPS)



Hotel Fonte Cruz, Av. da Liberdade, Lisboa (Atelier José Vaz Pires)



Fachada reabilitada, largo Gen. Silveira, Porto



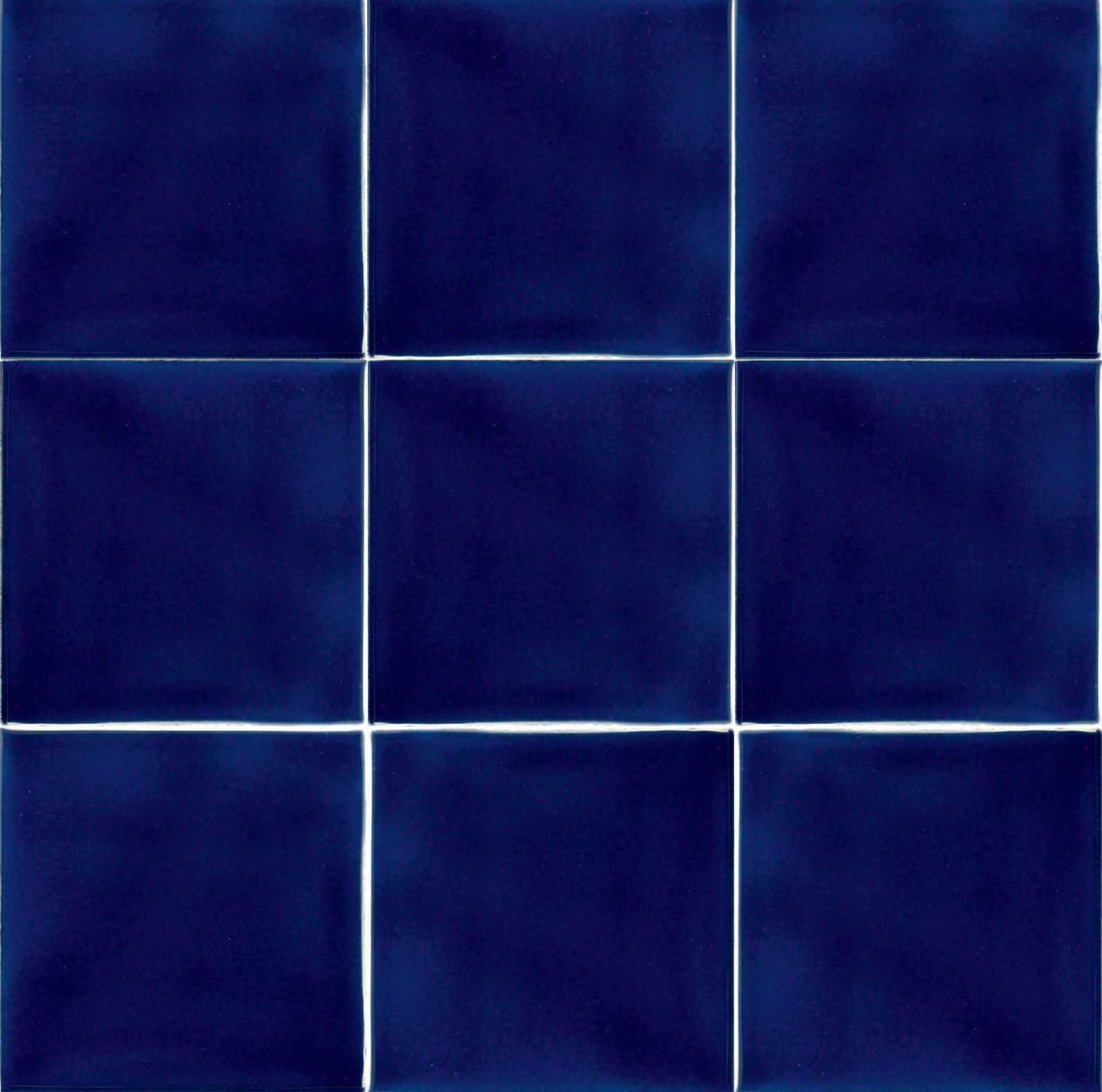

2019

**AZULIMA<sup>®</sup>**

AZULMARMOL-REVESTIMENTOS, LDA.

[WWW.AZULIMA.PT](http://WWW.AZULIMA.PT)

[info@azulima.pt](mailto:info@azulima.pt)

Rua Barão de Forrester, 707 e 711 · 4050-273 PORTO  
T +351 225 511 010 F +351 225 506 720