

Para uma casa de ba- nho melhor.

Sistema de torneiras Geberit

**KNOW
HOW**
INSTALLED





O sistema de torneiras Geberit explora ao máximo os benefícios da utilização das estruturas de instalação Geberit. O que fica à vista na parede são apenas os elementos funcionais essenciais – a torneira eletrónica e o sensor infravermelho. Todos os controlos ficam completamente separados dentro de uma caixa técnica inteligente na estrutura de instalação.

Melhor em design.

As torneiras eletrônicas para lavatório com instalação à parede são a solução sofisticada por excelência para instalações sanitárias públicas e semi-públicas. Para além da sua estética mais atrativa, as torneiras eletrônicas oferecem mais espaço para a lavagem das mãos do que as soluções convencionais de instalação em bancada sendo, por isso, mais higiénicas. Podem também ser facilmente combinadas com uma ampla variedade de lavatórios e facilitam a limpeza dos lavatórios.

E quanto ao planeamento e instalação de torneiras eletrônicas? Há soluções fiáveis disponíveis?

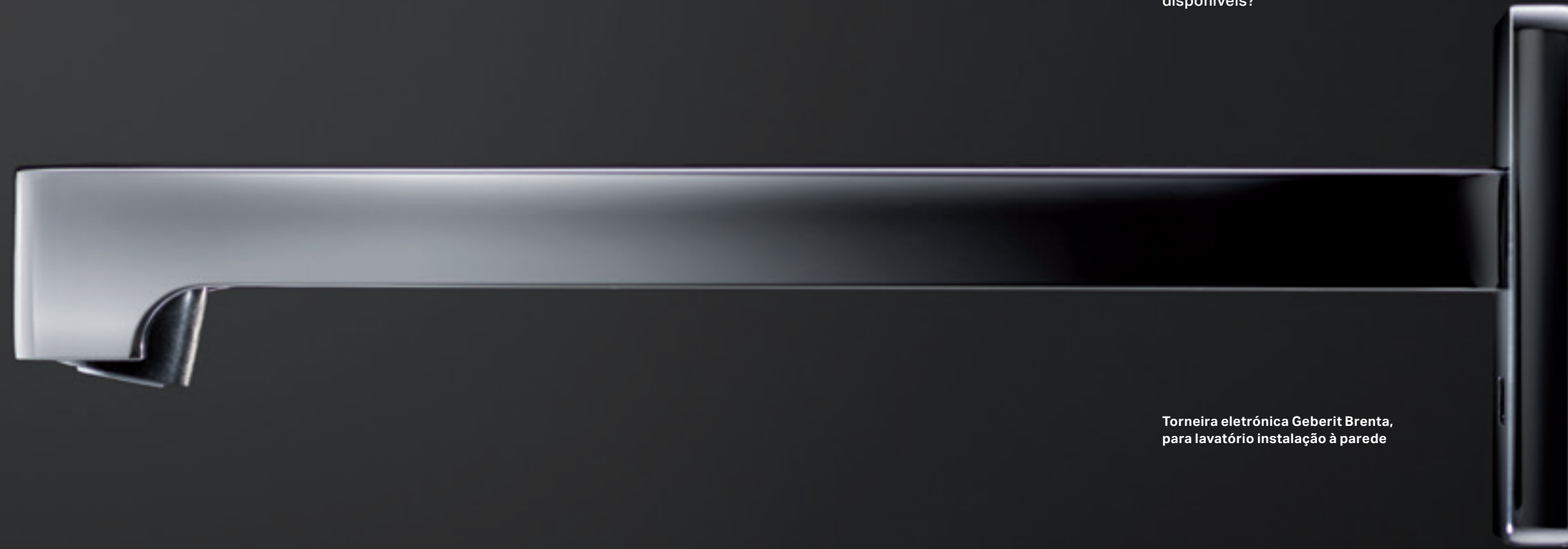

Torneira eletrônica Geberit Brenta, para lavatório instalação à parede

Cinco boas razões para escolher uma torneira eletrônica.

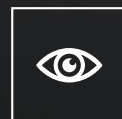

Melhor em Design



Melhor em espaço



Melhor em higiene



Melhor em flexibilidade



Melhor em limpeza

Pode uma torneira ser elegante e inteligente?

Torneira eletrónica Geberit Piave, para lavatório instalação à parede

Solução inovadora para torneiras eletrónicas com instalação à parede
Os benefícios apresentam-se no seu expoente máximo nas torneiras eletrónicas. No passado, instalar este tipo de torneiras requeria soluções individuais e mais tempo de execução, mas as novas torneiras eletrónicas Geberit permitem um planeamento e uma execução fiáveis.

Não só a instalação é muito mais rápida, como a caixa técnica de fácil acesso permite que tarefas de manutenção e de serviço sejam executadas de forma simples.

Mais elegante graças à tecnologia embutida na parede

Antigamente, a tecnologia de controlo no interior ou por detrás do corpo das torneiras eletrónicas era o que as tornava, muitas vezes, maiores e menos elegantes do que as torneiras convencionais. O novo sistema de torneiras Geberit é a solução elegante para este problema.

O sistema de torneiras Geberit:

- Planeamento fiável
- Instalação fácil
- Serviço e manutenção rápidos
- Funcionamento económico
- Design atrativo

A solução de instalação em bancada mais inteligente.



A saída elevada oferece mais espaço para a lavagem das mãos, tornando esta solução mais higiénica.

As torneiras eletrónicas Geberit Piave e Brenta para lavatório, na versão de instalação em bancada, incluem um design esguio e elegante graças à localização separada da torneira eletrónica e do comando. A saída é muito mais alta do que em outras soluções, dando mais espaço ao utilizador para a lavagem das mãos e melhorando simultaneamente a higiene. Mais ainda, as torneiras podem ser facilmente combinadas com uma vasta gama de diferentes lavatórios.

Torneira eletrónica Geberit Piave, para lavatório instalação em bancada

Melhor em instalação e simplicidade!



Melhor em estética: As torneiras eletrônicas Geberit Piave e Brenta, com o seu elegante design intemporal são a combinação perfeita para uma vasta gama de coleções de lavatórios, permitindo uma enorme flexibilidade no planeamento das casas de banho.



Melhor em manutenção: Uma vez que a torneira está separada da tecnologia, a manutenção e o serviço tornam-se muito mais fáceis. As ligações eletrônicas e as ligações ao abastecimento de água ficam localizadas por baixo do lavatório, facilitando o acesso e mantendo-as protegidas.

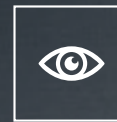

Melhor em flexibilidade: A separação da saída e do comando permite maior flexibilidade para criar designs elegantes para torneiras eletrônicas.



Melhor em limpeza: É mais fácil limpar os lavatórios porque não há torneiras na bancada a dificultar.



Melhor em tecnologia: Sensor infravermelho integrado com deteção exacta do utilizador e possibilidades de ajuste personalizáveis.



A melhor solução de gestão.



Melhor em manutenção:
Tubos para cabos elétricos preparados facilitam a ligação entre a tecnologia de sensor e a rede de abastecimento de água. Garantem ainda que estes cabos possam ser substituídos facilmente em qualquer altura.

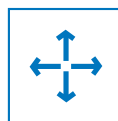

Melhor em flexibilidade:
Encontram-se disponíveis diferentes versões das estruturas de instalação Geberit para utilização com sifões convencionais ou com o sifão embutido e poupa-espço Geberit.



Melhor em fiabilidade:
O novo design das estruturas de instalação Geberit para construção em parede ligeira / falsa assegura uma instalação fácil, segura e fiável.



Melhor em aplicação:
A altura da estrutura pré-montada pode ser ajustada, permitindo que a distância entre a torneira eletrónica e o lavatório seja definida com precisão durante a instalação.



Melhor em instalação:
A instalação final fica incrivelmente facilitada graças a um suporte robusto para a torneira de parede. Uma vez colocada, a caixa da torneira não requer qualquer outro alinhamento.



Melhor em segurança:
Os controlos eletrónicos ficam arrumados na caixa técnica embutida na parede, ficando facilmente acessíveis, mas também convenientemente protegidos contra a humidade e a utilização.

O centro nevrálgico.

A peça central: A unidade funcional está disponível em diversas versões e todas elas se encaixam na mesma caixa técnica.



O gerador: Este utiliza a energia da água em movimento para produzir eletricidade sempre que a torneira é aberta e armazena-a numa pilha recarregável, ou seja, não são necessárias ligações à corrente elétrica ou pilhas de substituição.



A pilha: Para um funcionamento independente da rede elétrica das torneiras eletrónicas. Com uma pilha facilmente acessível e substituível.



Alimentação elétrica: Distribuição de corrente convencional através da rede elétrica.

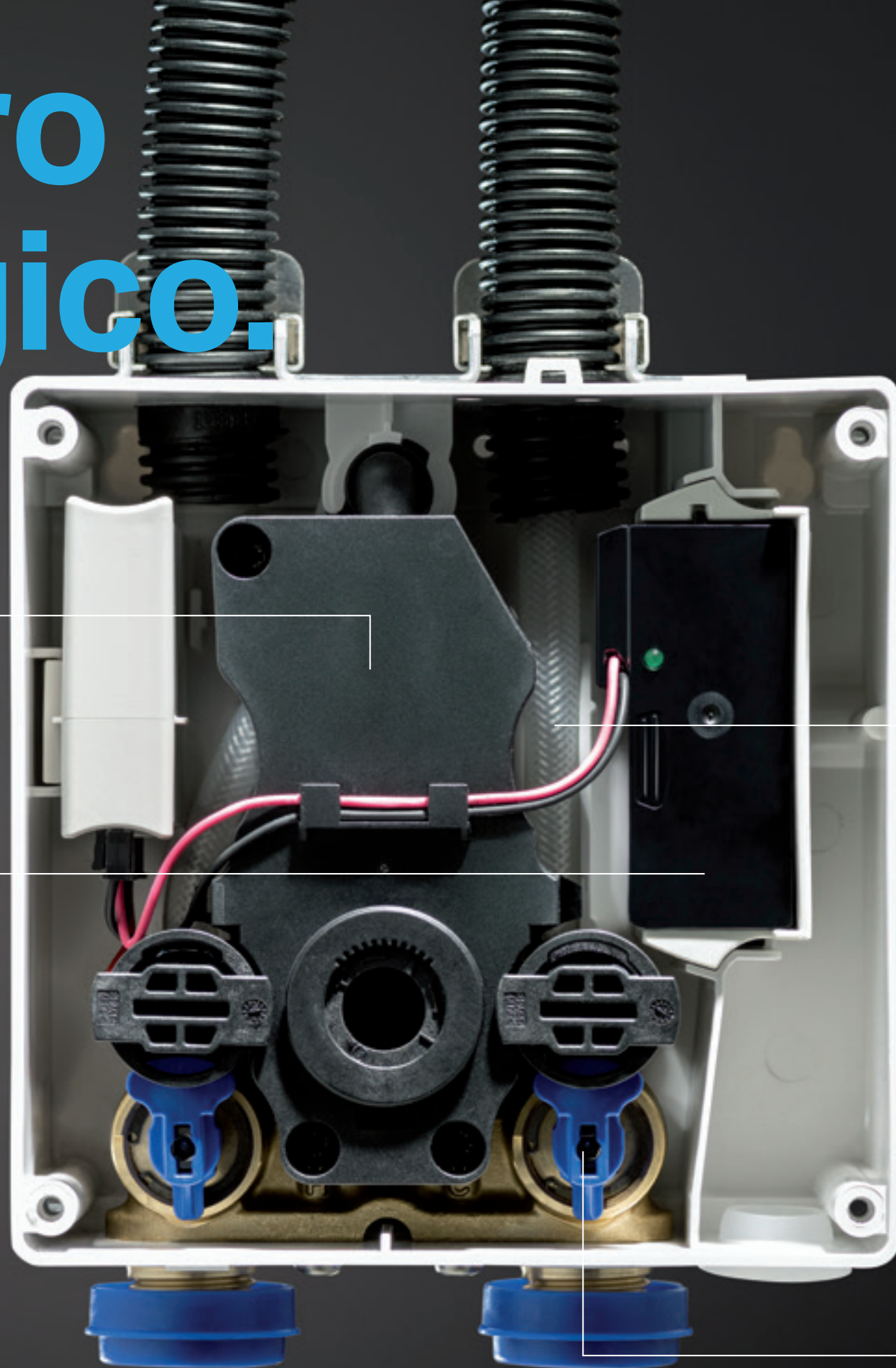

Corte da água: A unidade funcional só pode ser removida, após estar fechada a ligação de água. Os trabalhos de manutenção são, por isso, fáceis e seguros.



Melhor em manutenção: Uma vez que os filtros, tipo cesto, se encontram facilmente acessíveis, a limpeza de rotina pode ser efetuada muito rapidamente.

Planeamento inteligente.

Ao planejar lavatórios para instalações sanitárias públicas, a combinação de estruturas Geberit com torneiras eletrónicas permite grandes vantagens. Todos os componentes-chave, incluindo a placa de fixação robusta para torneiras de parede, a caixa técnica, a fixação do lavatório e o tubo são ajustáveis em altura. Isto significa que as estruturas Geberit podem ser adaptadas a todas as instalações.

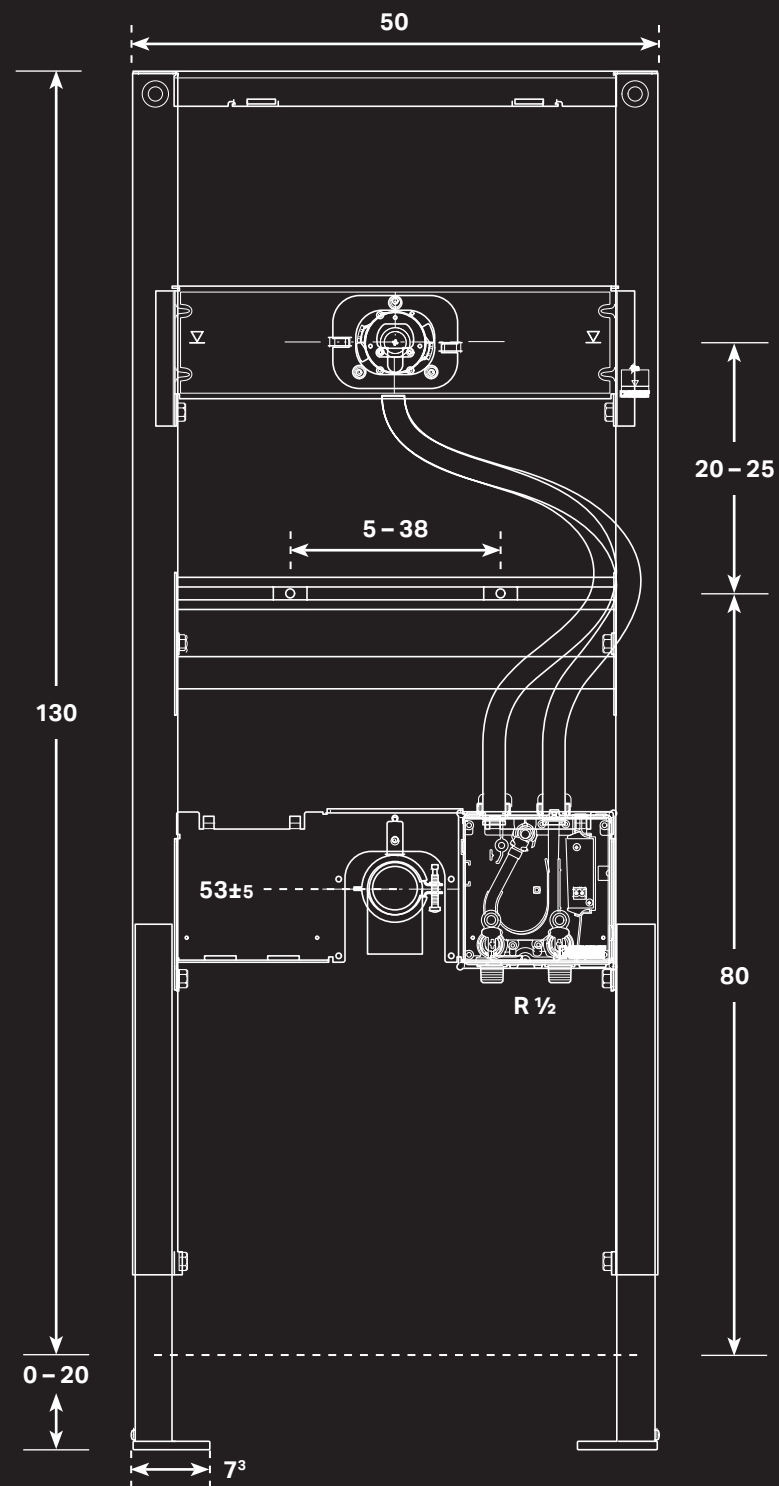

Torneira eletrónica Geberit Brenta, instalação em bancada



Torneira eletrónica Geberit Brenta, instalação à parede, 220 mm



Torneira eletrónica Geberit Brenta, instalação à parede, 170 mm



Torneira eletrónica Geberit Piave, instalação em bancada



Torneira eletrónica Geberit Piave, instalação à parede, 220 mm



Torneira eletrónica Geberit Piave, instalação à parede, 170 mm

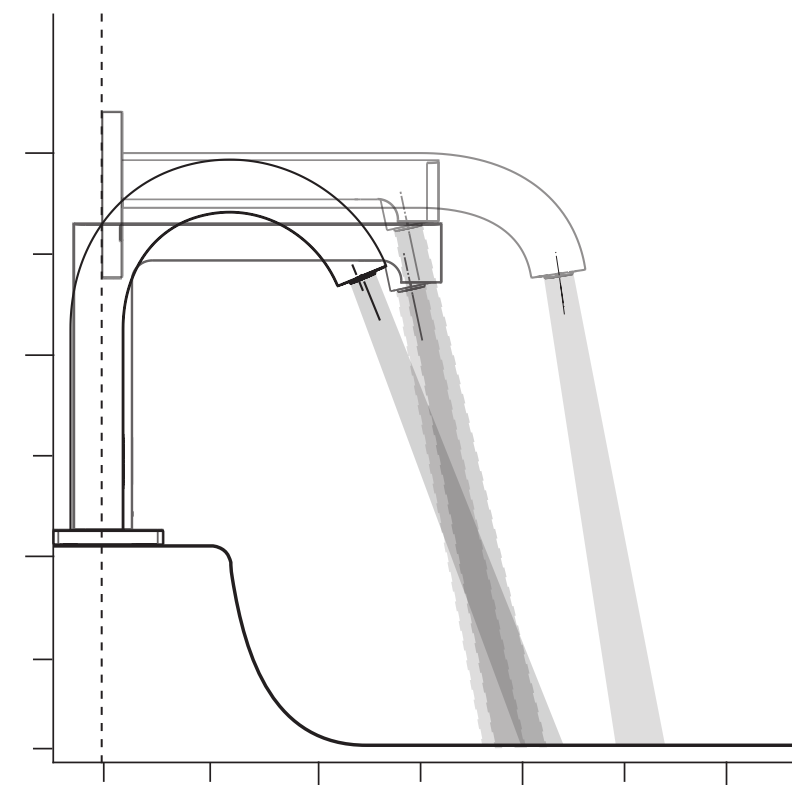

Melhor em flexibilidade e planeamento:
As torneiras eletrónicas Geberit para lavatório estão disponíveis em seis versões diferentes, permitindo a sua adaptação a qualquer tipo de lavatório. Se necessário, pode ser utilizado um perlator orientável para assegurar a máxima precisão ao ajustar o jato de água.

Lavagem das mãos ergonómica:
Nas torneiras de bancada, a distância entre a saída de água e o lavatório é superior ao normal. O ângulo otimizado do jato permite aos utilizadores lavar as mãos de forma mais ergonómica sem tocar no lavatório ou na torneira.

Uma gama inteligente.

A gama de sistemas de torneiras Geberit tem uma estrutura clara e oferece muita flexibilidade: duas linhas de design, cada uma adequada para instalação à parede ou em bancada, três conceitos energéticos e estruturas de instalação em diferentes versões. O sistema de torneiras Geberit pode ser utilizado em instalações sanitárias públicas e semi-públicas com lavatórios individuais ou instalados em séries. As opções de combinação de torneiras com lavatórios são ilimitadas.

Torneiras eletrônicas Geberit para lavatório

As torneiras eletrônicas Geberit Brenta e Piave para lavatórios encontram-se disponíveis na versão para instalação em bancada e à parede, com dois comprimentos diferentes.



Torneira eletrônica Brenta, instalação em bancada



Torneira eletrônica Brenta, instalação à parede, 220 mm



Torneira eletrônica Brenta, instalação à parede, 170 mm



Torneira eletrônica Piave, instalação em bancada



Torneira eletrônica Piave, instalação à parede, 220 mm



Torneira eletrônica Piave, instalação à parede, 170 mm

Designs

A caixa técnica embutida está separada da torneira eletrônica e contém uma unidade funcional para torneiras de parede ou de bancada. Encontra-se disponível uma versão para montagem exterior para torneiras de bancada. Adicionalmente, a placa de acesso para a tampa de acesso está disponível em duas versões diferentes para utilização com um sifão embutido Geberit.

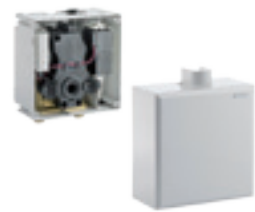

Caixa técnica exterior para torneiras eletrônicas com instalação em bancada



Caixa técnica embutida para torneiras de bancada ou de parede



Caixa técnica embutida para torneiras de bancada ou de parede com sifão embutido

Estruturas Geberit Duofix

As diversas estruturas Geberit Duofix oferecem soluções para qualquer tipo de instalação.



Estrutura para lavatório, torneira eletrônica, instalação em bancada 112 cm



Estrutura para lavatório, torneira eletrônica, instalação em bancada 112 cm, com sifão embutido



Estrutura para lavatório, torneira eletrônica, instalação à parede 130 cm



Estrutura para lavatório, torneira eletrônica, instalação à parede 130 cm, com sifão embutido

Lavatórios Geberit, recomendados

As torneiras eletrônicas Geberit Brenta e Piave para lavatório são visual e funcionalmente compatíveis com uma vasta gama de lavatórios Geberit, lavatórios duplos e instalações em série.



Lavatório angular de cerâmica para torneiras eletrônicas Brenta, instalação à parede



Lavatório angular, lavatório duplo ou instalação em série para torneiras eletrônicas Brenta, de instalação à parede



Lavatório angular de cerâmica para torneiras eletrônicas Brenta, instalação em bancada



Lavatório angular, lavatório duplo ou instalação em série para torneiras eletrônicas Brenta, instalação em bancada



Lavatório redondo de cerâmica para torneiras eletrônicas Piave, instalação à parede



Lavatório redondo, lavatório duplo ou instalação em série para torneiras eletrônicas Piave, instalação à parede



Lavatório redondo de cerâmica para torneiras eletrônicas Piave, instalação em bancada



Lavatório redondo, lavatório duplo ou instalação em série para torneiras eletrônicas Piave, instalação em bancada

Geberit Tecnologia Sanitária, S.A.
Rua Cupertino de Miranda, nº 12 - 2º A
1600-485 Lisboa

T +351 800 252 627

F +351 217 930 738

apoioaocliente.pt@geberit.com

→ www.geberit.pt